

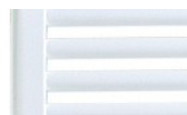

Still



**Отоплителни тела за баня Still**

Модел	Склад	Цена без ДДС	Цена с ДДС
ST. 7/45	C	116,15	139,38
ST. 7/50	C	118,17	141,80
ST. 7/60	C	126,22	151,46
ST. 12/45	C	164,39	197,27
ST. 12/50	C	165,22	198,27
ST. 12/60	C	172,03	206,44
ST. 14/45	C	203,17	243,80
ST. 14/50	C	205,40	246,48
ST. 14/60	C	213,83	256,60
ST. 18/45	C	241,19	289,43
ST. 18/50	C	243,20	291,84
ST. 18/60	C	250,84	301,01

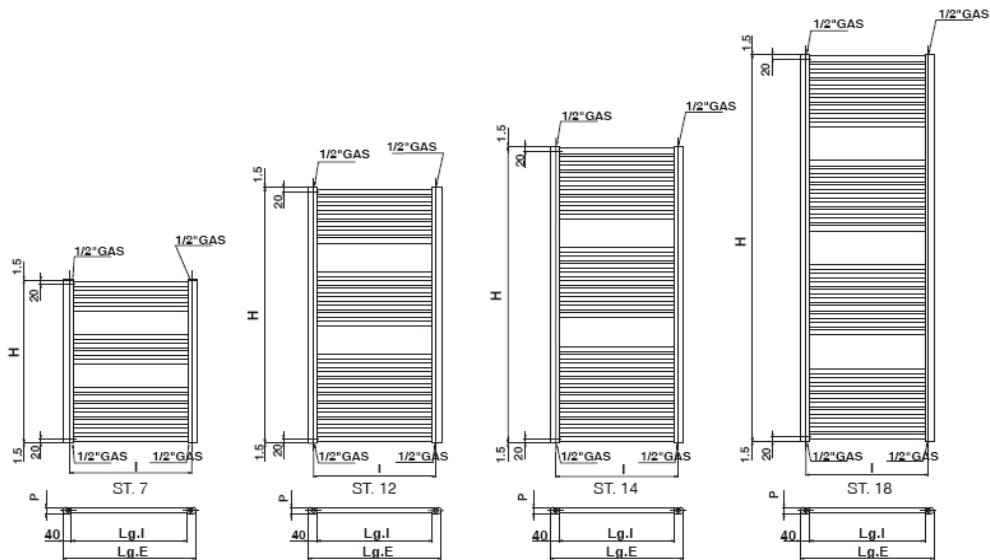

Модел	Мощност при $\Delta t = 50^\circ \text{C}$			Размери						
	Watt	Kcal/h	Coeff. "n"	Съдържание на H <sub>2</sub> O/lt.	Тегло Kg.	H mm	I mm	P mm	Lg E mm	Lg I mm
ST. 7/45	285,7	245,7	1,2235	3,4	5,6	760	400	30	450	370
ST. 7/50	315,0	270,9	1,2218	3,6	6	760	450	30	500	420
ST. 7/60	375,7	323,1	1,2192	4,2	6,9	760	550	30	600	520
ST. 12/45	465,7	400,5	1,2544	5,5	9	1192	400	30	450	370
ST. 12/50	511,7	440,1	1,2513	5,9	9,8	1192	450	30	500	420
ST. 12/60	607,0	522,0	1,2464	6,8	10,6	1192	550	30	600	520
ST. 14/45	563,0	484,2	1,2699	6,1	10	1385	400	30	450	370
ST. 14/50	619,5	532,8	1,2660	6,6	10,9	1385	450	30	500	420
ST. 14/60	730,5	628,2	1,2600	7,5	12,5	1385	550	30	600	520
ST. 18/45	690,7	594,0	1,2885	8,5	14	1807	400	30	450	370
ST. 18/50	756,6	650,7	1,2837	9,2	15,1	1807	450	30	500	420
ST. 18/60	890,6	765,9	1,2764	10,5	17,5	1807	550	30	600	520

\* Стойностите за топлоотдаване са изчислени съгласно норма EN442 - Сертификат за топлинно измерване от MRT - Milano

Продукти класифицирани като "A" се поддържат постоянно на склад  
 Продукти класифицирани като "B" се поддържат на склад, но в ограничено количество  
 Продукти класифицирани като "C" не се поддържат на склад, доставка се изпълнява след получаване на 20% авансово плащане